



UOT: 902

<https://doi.org/10.59849/2409-4838.2024.4.106>

1926-1928-Cİ İLLƏRDƏ ÇOV DAR ƏRAZİSİNDƏKİ ARXEOLoji ABİDƏLƏRİN ÖYRƏNİLMƏ TARİXİ (II HİSSƏ)

Lola Əkbər qızı Hüseynova 

AMEA-nın Arxeologiya və Antropologiya İnstitutu, Bakı, Azərbaycan

*Lola.11987.ekber@mail.ru

Tədqim olunan məqalə Azərbaycan Respublikasının Milli Arxiv İdarəsi, Milli Azərbaycan Tarixi Muzeyinin “Arxeologiya elmi fond” şöbəsində qorunmaqda olan artefaktlar və inventar kitabları, həmin müəssisənin kitabxanası və “Sənədli mənbələrin elmi fond” şöbəsinin materialları, eyni zamanda “Milli Arxiv” (“Sənədlərlə iş”) şöbəsi, bundan əlavə AMEA Arxeologiya və Antropologiya İnstitutunun “Elmi Arxiv” şöbəsinin materialları, AMEA Mərkəzi Elmi Kitabxana və Azərbaycan Milli Kitabxanasının müxtəlif fondlarında qorunmaqda olan materiallar əsasında yazılıb. Məqalə bu günə kimi arxeoloji elmi ədəbiyyatlarda istinad verilən əsərlərlə bağlı təhrif olunma hallarını üzə çıxarmaqla yanaşı, bundan öncə bu mövzuda yazılmış məlumatların əksinə olaraq ilkin vəsəhih mənbələrə əsaslanıb və Davud bəy Şərifovun Daşkəsənin Çovdar kəndi ərazisində apardığı arxeoloji qazıntı işləri ilə bağlı daha dəqiq məlumatları təqdim edir.

Açar sözlər: Çovdar, Xocalı-Gədəbəy mədəniyyəti, arxeoloji qazıntılar, kurqan, daş qutu qəbir

GİRİŞ

Çovdar kəndi ərazisində ilk arxeoloji qazıntılar Q.O.Rozendorf, daha sonra, V.A.Skinder və T.V.Qukasov tərəfindən aparılıb. Onlar əsasən kurqan və daş qutu qəbir qazıb. Bu abidələrdən Xocalı-Gədəbəy mədəniyyətinin xarakterik xüsusiyyətlərini daşıyan materiallar əldə olunub. Onların apardığı tədqiqatlarla bağlı geniş məlumat eyniadlı məqalənin birinci hissəsində öz əksini tapır¹.

Çovdar kəndi ərazisində növbəti çöl tədqiqat işləri Davud bəy Şərifov tərəfindən davam etdirilib. Milli Azərbaycan tarixi muzeyinin direktoru Davud bəy Şərifov Çovdarda qazıntı aparın növbəti və ilk milli mütəxəssis idi [3, s. 187].

ƏSAS HİSSƏ

Məişət abidələrinin tədqiqinə dair ilk addımı atan Davud bəy Şərifov Çovdar ərazisini V.T.Qukasovun qazıntılarından [18] və Berçelius-Nalçaqarov. S.L məlumatlarından sonra tədqiq etmək fikrinə təkan verdiyini qeyd edib [16], [37, s. 239-260]. Davud bəy Şərifov 22 iyul 1926-ci il tarixində o zaman pedaqoji institutun tələbəsi olan arxeoloq İ.Cəfərzadə ilə birgə Gəncədən Çovdar istiqamətində yola düşüblər. Burada ilk olaraq Çovdar barıt mədənlərinin qəbul məntəqəsi və Çovdar filizi yatağına yaxın ərazilərdən götürülən daş yığını haqqında məlumat alıblar. Bundan əlavə mədənin işçilərdən Çovdar ərazisindəki bəzi arxeoloji materialların alman koloniyasının müəllimləri tərəfindən oğurlandığını və Almaniyaya aparılması faktını əldə ediblər. Balçılıdan keçərkən yerli camaat onların Çovdara filiz axtarmaq üçün gedən mühəndislər olduğunu zənn ediblər. O, qeyd edir ki, burada Çovdara gedən yolun üstündə 1843-cü ilə aid kilsə var. Davud bəy Şərifovun rəhbərlik etdiyi arxeoloji “dəstə” kənd sədrinin göstərişi ilə evlərdən birində yerləşiblər [37, s. 239]. İş planı dəqiqləşdirildəndən sonra 23 iyul tarixindən etibarən çöl tədqiqat işlərinə başlayıblar. İlk olaraq ərazinin topoqrafik planını və yerli adlardan ibarət xəritə çəkiblər. Davud bəy Şərifov tərəfindən çox-

¹ “Çovdar ərazisində arxeoloji abidələrin öyrənilmə tarixi” (I mərhələsi, 1903-1921-ci illər) adlı məqalə nəşr olunmaq üçün “Sosial Elmlər Jurnalı”na təqdim olunub.



saylı qəbirlərdən ibarət iki ərazi Xotarı və Tatar Kümər, eyni zamanda Tatar Kümərdə obsidian parçaları, qara gil fraqmentləri əldə olunan mağara qeydə alınıb. İlk qəbrin tədqiqatlarına kənd sakinlərindən birinin tarla sahəsində başlayıb. Qəbir kamerasında yanı üstdə, bükülü vəziyyətdə insan dəfn edilib və yanına saxsı, daş və tunc məmulatlarından ibarət qəbir hədiyyələri qoyulub. Bundan əlavə çox sayda qırmızı, sarı, mavi, ağ rəngli pasta və əqiq muncuqlar da götürülüb. Tədqiqatçı qəbirdə əşyaların yerdəyişməsini zəlzələlərlə əlaqələndirib. Baxmayaraq ki, Daşkəsən ərazisində, bilavasitə Çovdarda 4-6 ballıq zəlzələlər müşahidə edilib, bu iddia doğru olmaya bilər [25]. Belə ki, Davud vəy Şərifovdan öncə və sonrakı müəlliflər kameralardakı pərakəndəliyin oğurluq hallarının nəticəsində yarandığını qeyd ediblər. Şərifov öz hesabatında daş qutu qəbrin İ.Cəfərzadə tərəfindən qazıldığını bildirib və əlavə edib ki, biz bunun qəbir olmasını ehtimal etmədiyimizdən ilk görünən saxsı məmulatına görə qəbrin inventar nömrəsini “0” la nömrələmişik [38, s. 244]. Şərifov Tatar-Kümərdə 5, Xotarda 4, Kir Txiri Azu adlı yerdə 2, Draçxmas dərəsinə yaxın yerdə 3, Yalli-ox adlanan yerdə 1, Sakarcur dərəsində isə 2 daş qutu qəbir açıb. Tədqiqatçı skeletlərin və materialların dağınıqlığından şikayət edib. Hesabatda ekspedisiya üzvlərinin iki qrup halında işləməyi aydın görünür. Belə ki, arxeoloqun 9 №-li qəbrin açılması zamanı çətinlik çəkdiyini və 7 №-li qəbrin qazıntısını yekunlaşdırıb gələn İ.Cəfərzadə və komandası ilə bu qəbri açma bildiklərini qeyd edib. Qəbirlərin üst daşı ağır olduğundan onun açılması uzun və ağır proses olub. O burada kurqan qazmaq istəyində olduğunu bildirir, ancaq adam və alət çatışmazlığından bunu reallaşdırma bilmədiyini də deməkdən çəkinmir [37, s. 245]. Onlar burada Q.O.Rozendorf tərəfindən qazılan daş qutu qəbirlərə də rast gəliblər. Dərc olunan hesabatdan aydın görünür ki, Çovdar ərazisində Davud bəy Şərifovun tədqiqata cəlb etdiyi daş qutu qəbirlərdə dəfn adətini izləmək çox çətinidir. Belə ki, hesabatda yalnız bir qəbrin- 7 №-li kameranın şimal qərb-cənub şərq istiqamətində olduğu göstərilib. Skeletlərdən yalnız 15 №-li qəbirdə aşkarlanan individualın sol yanı üstdə dəfn olunduğu və 17 №-li qəbrin isə uşağa məxsus olması faktı öz əksini tapır [38, s. 256-257]. Bundan əlavə qeyd olunur ki, 6 №-li qəbirdə iki şəxs dəfn olunub. Ümumiyyətlə Şərifov Çovdardan çoxlu sayda keramika fraqmentləri, tunc bıçaq, üzük, düymə, biləzik, iynə, kəmə, tunc quş fiqurlu asmalar, obsidian ox ucluqları, muncuqlar əldə edib. Şərifovun 1926-cı ildə aşkarladığı 62 əşya bərpa edilərək rəhbəri olduğu muzeyin qəbir vitrinlərinə yerləşdirilib [4, s. 99]. O, Çovdar və ya digər ərazilərdə apardığı araşdırmaların işıqlandırılması üçün Tədqiq və Təəbbö cəmiyyətinə müraciət edib [4, s. 7]. Onun aşkarladığı artefaktlar hal hazırda Milli Azərbaycan Tarixi Muzeyinin “Arxeologiya Elmi Fond” şöbəsinin 1 və 3 №-li inventar kitablarının siyahısında yer alır və fondada qorunub saxlanılır [1, 2]. İntervallar kitabları və D.Şərifovun tədqiqatlarından bəhs edən müəlliflərin məqalələrindən bizə aydın olur ki, onun tədqiqatları haqqında verilən məlumatlarda müəyyən ziddiyyətli məqamlar var. Belə ki, bir çox arxeoloji ədəbiyyatlarda Davud bəy Şərifovun 1926 [29, s. 187] və 1928-ci illər ərzində Çovdar ərazisində qazıntı aparması ilə bağlı fikirlər yer alıb. Lakin bu haqda öncəki arxeoloji ədəbiyyatlarda dəqiq məlumat rast gəlinmir. Məsələn Davud bəy Şərifovun tələbəsi olmuş arxeoloq Qara Əhmədov onun 1926 və 1928-ci illər ərzində ümumilikdə 42 daş qutu qəbir tədqiq etdiyini yazıb. Ancaq tədqiqatçı haqqında yazılan bu əsərdə onun istinad etdiyi ədəbiyyatların siyahısında 1928-ci ildə aparılmış çöl tədqiqat işlərinə dair heç bir mənbəyə rast gəlinmir [5]. Davud bəy Şərifov haqqında eyni məlumata arxeoloq Qüdrət İsmayılzadənin də araşdırmalarında təsadüf olunur [13]. O, da Çovdarda 1926 və 1928-ci illərdə çöl tədqiqat işlərinin aparılmasını və 1928-ci il Çovdar qazıntılarının arxeoloq Davud bəy Şərifovun ən sonuncu qazıntısı olmasını qeyd edib və istinad kimi 1929-cu ildə nəşr olunan 1926-cı ildə aparılmış qazıntılardan bəhs edən tədqiqatçı göstərib [13, s. 73]. Diqqət çəkən məqam budur ki, həmin ədəbiyyatda yalnız 19 daş qutunun qazılmasından danışılıb. Digər tədqiqatçı İlhamə İbrahimovada arxeoloqun 1928-ci ildə 21 daş qutu qazaraq tədqiqata cəlb etdiyini yazıb [12, s. 93]. Lakin bu məlumatın haradan götürülməsi ilə bağlı istinad göstərməyib. Bundan əlavə Milli Azərbaycan tarixi Muzeyinin 1 №-li inventar kitabında 102-112, 116 və 119-344 nömrəsi ilə qeyd olunan materiallar 1926-cı ildə [1], 113-115, 117-118, 485-501 (Çovdar-Qutul başlığı ilə), 502-578 və 3 №-li inventar kitabında 1678-1713 (qəbir nömrəsi ilə), 1813-1850 №-li materiallar isə muzeyin



arxeoloji fonduna 1927-ci ilə daxil olduğu qeyd olunub [3]. O, muzeyin fonduna 1927-ci ildə verdiyi bir çox materialları həmin ilin sentyabr ayında Çovdarda olarkən ya pulla alıb, ya da təsadüfi tapıntı kimi əldə edib. Arxeoloji ədəbiyyatların yalnız birində Davud bəyin 1927-ci ildə Çovdardan təsadüfi materiallar əldə etməsi ilə bağlı məlumata rast gəlinir [8]. Habelə muzeyin inventar kitablarında onun 1928-ci ildə Çovdarda qazıntılar nəticəsində əldə etdiyi materialın qəbulu ilə bağlı məlumat yoxdur. Həmin ilin payızında Davud bəy Şərifov tutduğu vəzifədən uzaqlaşdırılmış və onu erməni əsilli direktorla əvəz ediblər. Bununla belə muzeyin inventar kitabında yuxarıda qeyd etdiyimiz 1927-ci ilə aid edilən inventar siyahısında qəbir 1, 2, 6, 13 №-li materiallar yer alıb. Davud bəyin 1928-ci ildə nəşr edilmiş hesabatındakı tarixlərlə (1926-cı il qazıntısı haqqında) muzeyin inventar kitabındakı tarixlər üst-üstə düşdüyündən belə hesab edirik ki, o, materialların qorunması ilə bağlı həssaslığını nümayiş etdirib və artefaktları hansı tarixdə əldə edibsə, o tarixlərlə də inventar kitabına daxil edib. Digər tərəfdən 1927-ci ilə aid 13 №-li qəbrin tapıntıları da onu göstərir ki, bu tapıntılar 1926-cı ildə aşkarlanmış materiallara aid edilə bilməz. Xatırladaq ki, qaza bilmədiyi kurqana tədqiqatçı hesabatında 13 №-ni vermişdi. Inventar kitablarından Davud bəy Şərifovun 1927-ci ilin sentyabr ayında Çovdar ərazisində olması təstiqlənir. Ancaq tədqiqatçının orada neçə müddət işləməsi, nə işlər görməsi, apardığı qazıntı işləri ilə bağlı elmi ədəbiyyatlarda məlumat yer almayıb.

Azərbaycan SSR Elmlər Akademiyası Tarix Muzeyinin “Elmi Arxiv” şöbəsinin (indi MATM “Sənədlərlə iş” şöbəsi) 1925-1929-cu ilə aid edilən 22 səhifəlik hesabatında Davud bəy Şərifovun 1926-cı ildə Çovdar kəndi ərazisində qazıntı işləri aparması aydın görünür. Həmin sənədin növbəti 1927-1928-ci illərə aid hesabatlarını əks etdirən səhifələrində 1926-cı ildə Çovdarda qazıntı işlərinin aparılması və növbəti il Çovdar materiallarının bərpa edilməsi haqqında məlumatlar yer alıb. Daha sonra 1928-1929-cu illərdə muzeyin gələcək planlarının siyahısında 1928-ci ildə Nuxada Xan sarayında və məscidində tədqiqat aparılacağı və etnoqrafik məlumatların toplanacağı göstərilib [17]. “Sənədlərlə iş” fondunun digər sənədində tarix şöbəsinin hesabatında Çovdarda 1926-cı ildə aparılan arxeoloji qazıntılar qeyd olunub [33]. Bu kitabda geologiya şöbəsinin sənədlərində Çovdar ərazisində geoloji kəşfiyyat işlərinin aparılacağı, yenidən bu işlərin 1929-cu il fevral, may, aprel ayları üçün nəzərdə tutulduğu (bu məlumat 07.01.1927-ci il tarixinə aiddir) planlaşdırılıb. Göstərilən tarixlərin ardıcılığından məlum olur ki, Çovdar ərazisində əvvəlki geoloji araşdırma da 1926-cı ilə aparılıb. Adı gedən kitabda 1928-ci ildə Nuxa səfəri və ondan qaynaqlanan bütün texniki məsələlərlə bağlı xərclər göstərilib. Diqqət çəkən məqam ondan ibarətdir ki, 63 №li inventar kitabında 1928-ci il oktyabr və 1929-cu il oktyabr ayları arasında xərclənən pulların hesabatında Çovdarda aparılan qazıntılarla bağlı heç bir qeydiyyat aparılmayıb [32]. Sənədin 35-ci səhifəsində bir daha 1926-cı ildə Çovdarda və Yaloylutəpədə qazıntıların aparılması haqqında məlumatlara rast gəlinir. Bu sənədin 69-cu səhifəsində isə Davud bəy Şərifov tərəfindən 1926-cı ildə aparılan qazıntıların hesabatlarının təhvil verilməsi və botanika və zoologiya bölməsi üçün artefaktların analizlərinin aparılacağı qeyd olunub [32]. 76-cı səhifəsində yenidən geoloji araşdırma məsələlərinə toxunulmuş, regionun keçmiş geoloji dövrlərinin, heyvan və bitki aləminin inkişaf tarixinin geoloji quruluşunun tam mənzərəsi və onun dərinliklərində hələ də gizlənən dağ sərvətlərini üzə çıxarmaq məqsədilə 1927-1928-ci illərdə Gəncə qəzasında əsasən Daşkəsən və bilavasitə Çovdarda geoloji tədqiqata başlanacağı haqqında məlumat var. Hətta dağ sərvətləri ilə əlaqədar olaraq hesabatın növbəti səhifəsində qeyd olunub ki, Çovdarda 1926-cı ildə aparılan qazıntılar yekunlaşmadığından 1927-ci ildə də Gəncə arxeoloji ekspedisiyası tərəfindən Çovdar, Xaçbulaq, Səfikurd kəndlərində arxeoloji qazıntı işləri davam etdirilməlidir. Muzeyin 1926-1929-cu illəri əhatə edən maliyyə sənədlərinin birində 1928-ci il üçün hər ay xərclənəcək olan maliyyə hesabatları yer alıb [24]. Bütün hesabatlar sonda katib (o zaman İsaq Cəfərzadə) və muzeyin direktoru tərəfindən təstiqlənib. 1928-ci ildə keçirilən iclaslar yanvar ayından etibarən hər ay davamlı keçirildiyi halda iyun-oktyabr ayları arasında iclas keçirilməsi barədə məlumata rast gəlinmir. Növbəti iclas ayları sonra 5 oktyabrda Davud bəy Şərifovun rəhbərliyi ilə keçirilib. Oktyabrın sonundakı iclasın sədrliyi muzeyin yeni direktoru Y.Manusyana məxsusdur. Bu sənədə əsasən iyun-oktyabr aylarında iclasın Davud bəy Şərifov tərəfindən keçiril-



mədiyini və ola bilsin Çovdara bu müddət ərzində gedildiyini demək mümkündür. Bununla belə Sənəddə Azərbaycanı Öyrənən Cəmiyyətdən veriləcək arxeoloji materialların İ.Cəfərzadə, A.Qulubəyli, Səfər Hüseynzadə tərəfindən qəbul edilməsi və 1928-ci ildə aparılan qazıntılar siyahısında Çovdar qazıntılarının yer almaması diqqət çəkən məqamlardandır.

Çovdar ərazisində XX əsrin əvvəllərində aparılan arxeoloji qazıntı işləri ilə bağlı məlumatlar Azərbaycan Dövlət Arxivinin 57 nömrəli fond materiallarında yer alır. 1924-cü ildə yaradılmış etnoqrafiya-tarix şöbəsinin sənədlərdən birində 1926-1928-ci ildə görülmüş işlərlə bağlı müfəssəl bir hesabat yer alıb. Tarix bölməsinin 1927-ci il üçün görülmüş işlərin siyahısında 1926-cı ildə Çovdarda aparılmış arxeoloji qazıntıların nəticələrinə dair hesabat hazırlanır və işlər bitmədiyi üçün Çovdarda növbəti il yəni -1927-ci ildə arxeoloji qazıntılar davam etdiriləcəyi dəfələrlə vurğulanıb (17-ci səh). Bundan əlavə Xaçbulaqda da 1927-ci ildə qazıntı aparılacağına planlaşdırıldığı qeyd olunub. Etnoqrafiya bölməsinin iş planında isə Çovdarda aparılmış qazıntıdan əldə olunan məişət əşyalarının tədqiqatı nəzərdə tutulub [30].

Muzeyin qarşısındakı 5 il ərzində nəzərdə tutulan illik planında (1928-1933) 1925-ci ildə Lənkəran rayonu botanika və zooloji baxımdan tədqiq edilməsi, 1926-cı ildə Gəncə qəzasında, Dağlıq Qarabağda, Nuxa qəzasında geobotaniki tədqiqat və tarixi-etnoqrafik tədqiqat aparılması, Qəbələ və Yaloylutəpədə qazıntılar və 1927-ci ildə Gəncə qəzasında botanika və zooloji, geoloji, habelə Çovdar kəndində qazıntılar aparılması göstərilib. Burada diqqət çəkən məqam ondan ibarətdir ki, Çovdarda arxeoloji qazıntının tarixi 1926-cı il göstərilib və sonradan üzərindən qara qələmlə əl yazma ilə “6” rəqəmi “8” rəqəmi ilə dəyişdirilib. 10.11.1928-ci ildə yeni direktor Manusyan tərəfindən imzalanmış hesabatda tarixi-etnoqrafik şöbənin görəcəyi işlərin planlaşdırılmasında Qəbələ, Yaloylutəpə qazıntıların hesabatlarının nəşr olunduğu, Çovdar qazıntısının hesabatının isə nəşrə hazır olması göstərilib. Bundan əlavə 06.05.1929-cu ilə aid 7Nəli protokolda 1928-ci ildə görülmüş işlərin hesabatlarının qəbulu ilə bağlı rəsmi möhürlü sənəddə Göy Göl, Şəki Xan Sarayı hesabatları yer aldığı halda 1928-ci ildə Çovdar ərazisində qazıntı aparılması ilə bağlı heç bir məlumat yer almayıb. 655 N-li hesabatın 339-cu səhifəsində Çovdardan əldə olunmuş materialların kameral işlənməsinin 1928-1929-cu illərə təxirə salınması, lakin 1927-1928-ci illərdə bununla bağlı müəyyən nəşrlərin nəzərdə tutulduğu qeyd olunub [34].

Xalq Maarif Komissarlığının 9188 №-li , 4 sentyabr 1927-ci il tarixində qəbul edilmiş sənədlərində Muzeyin direktoru Davud bəy Şərifov tərəfindən 1926/27 –ci ildə İsaq Cəfərzadə ilə birlikdə Çovdar-Gəncə və Govurqala-Qəbələ, Yaloylutəpə qazıntılarının aparılması və abidələrdən əldə olunmuş keramikaların klassifikasiyası nəticəsində onların dövrünün müəyyənləşdirilməsi (belə bir tədqiqata rast gəlinmir) və “Yaloylutəpə” başlığı altında məqalə çap edilməsi haqqında məlumat verilib. Həmin sənəddə 01.01.1928-01.01.1929-cu illəri əhatə edən tarix-arxeologiya şöbəsinin hesabatında (6-cı səhifəsində) müəllif Davud bəy Şərifov tərəfindən qeyd olunub ki, “bu il (1928-ci ildə) Gəncə arxeoloji ekspedisiyasına 250 rubl manat məbləğində pul ayrılması nəzərdə tutulurdu. Ancaq bu pul verilmədi. Məqsədim Gəncə ekspedisiyası müddətində türklərin həyat şəraitini öyrənmək idi” [33]. Muzeyin daxili işi kimi həmin il (7-ci səhifədə) “Muzey materialları”-nın ikinci hissəsində 1926-cı il Çovdar qazıntılarının materialları nəşr olunacağı da qeyd olunub [34]. Bununla belə Xocalı Gədəbəy abidələrini qrup şəklində tədqiq edən Minkeviç Mustafayev Gədəbəy qrupundan bəhs edərkən Çovdar ərazisindəki abidələrdən bəhs etmiş və abidələrin e.ə XIII-XI əsrlərə aid edildiyini qeyd etmişdir. İstinad kimi Qəbələ və Nuxa qazıntılarının nəşr olduğu əsəri göstərmişdir [21].

Dövrün digər kiçik həcmli və kompleks nəşrlərində də Davud bəy Şərifovun 1928-ci il Çovdar qazıntısı haqqında informasiyaya rast gəlinmir [11, 14, 26]. Qəribəsi budur ki, yuxarıda göstərilən materiallarda onun 1927-ci ildə Çovdar ərazisində arxeoloji qazıntı aparması qənaətinə gəlsək də elmi ədəbiyyatlarda bu haqda elmi məqalə və araşdırma materialları yoxdur. Ona görə onun 1927-ci il qazıntı nəticələrinin təfərrüatlarına dair fikir söyləməkdə çətindir. Onun 1927-ci ildə Çovdarda olması ilə bağlı fakta yalnız t.ü.f.d. Fərid Xəlilinin [8] və Şərqiyyə Sadıqzadənin tədqiqatlarında rast gəlinir [35]. Lakin göstərilən əsərlərdə də bu səfər haqqında təfərrüatlı və müfəssəl bir



məlumat verilməyib. Bundan əlavə uzun müddət Milli Azərbaycan Tarixi muzeyinin əməkdaşı olmuş Paxomovun şəxsi kitabxanasından 1928-ci ilin 4 sentyabr tarixində Çovdara yaxın kənd olan Qutuldan II Abbas dövrünə aid, Tiflisdə zərb edilən gümüş pul tapılması məlumatı yer alır [28]. O, qeyd edir ki, Çovdarın yaxınlığında iki sakinin dediyinə görə bir neçə gümüş və çoxlu sikkələrdən ibarət xəzinə tapılıblar. 652 ədəd materialı 1931-ci il aprelin 22-də Nərimanov rayonunun maliyyə işçisi S.Oqanesov tərəfindən muzeyə təhvil verilib. Pullar 1675-1730-cu illəri əhatə edir [28, s. 53]. Daşkəsən abidələri haqqında tədqiqat apararı Hətəm Kəsəmənli [22, s. 79-81]. Yuxarıda adını çəkdiyimiz bütün müəlliflərdən fərqli olaraq o, ilk dəfə 1928-ci ildə tədqiq edilən 11 nömrəsi ilə qeydə alınan daş qutunun təsvirini verir. Daş qutunun kamerası 156x138x85 sm ölçülərindədir. Kameralardan 3 saxsı məmulatı, 1 mis qazan, tunc nizə ucluğu, 3 ədəd bilərzik və tunc bıçaq aşkarlanıb. Onu da qeyd etmək ki, Kəsəmənlinin 1702 nömrəsi ilə təqdim etdiyi bu mis qazan 3№ inventar kitabında 1927-ci il tapıntısı kimi qeydə alınıb və muzeyə 1938-ci ildə daxil olduğu görünür. Digər tunc qazan (İnv № 529 1-ci inventar kitabı) 1927-ci ildə təsərrüfat işləri zamanı aşkarlanmış və 16.09.1927-ci il tarixində muzeyə təhvil verilmişdir. Bundan əlavə Hətəm Kəsəmənli Davud bəy Şərifovun 1928-ci il Çovdar qazıntılarını nəşr etmədiyini, bu hesabatın 1965-ci ildə akademiyanın sessiyalarının birində şifahi olaraq məruzə edildiyini bildirib [22]. Təəssüf ki, Azərbaycan SSR EA-nın elmi məruzələrində bu nitq nəşr olunmayıb.

YEKUN NƏTİCƏ

Bir sözlə, Davud bəy Şərifovun 1926-cı il Çovdar qazıntıları bir neçə dəfə nəşr olunsada, 1927 və 1928-ci ildə aparılan tədqiqat işləri elmi dövriyyədə yer almayıb. Nəzərə alaraq ki, Davud bəy Şərifovun bir çox əsərlərində bu problemlər var. Məsələn onun Qazax rayonunda apardığı tədqiqatlarla bağlı hesabatı bir çox alimlər tərəfindən istifadə edilsə də bu günə kimi ilkin mənbə kimi göstərilməyib. Arxeoloq Hətəm Kəsəmənlinin 1928-ci il Çovdar qazıntıları ilə bağlı verdiyi istinad isə MATM-nin "Elmi Arxiv"ində 81 №-li sənəd kimi qeyd olunub [23 və 31]. O, yazıb ki, "Davud bəy Şərifov 1927 və 1928-ci illərdə Çovdar kəndində iki mis qazan əldə edib" [22]. Bu arxiv sənədinə istinad verən yeganə müəllif Hətəm Kəsəmənlidir [22]. Hal hazırda MATM-nin arxivində (Sənədlərlə iş şöbəsi) qorunmaqda olan 81 №-li sənədin mətnində isə Saleh Qaziyevin 1940-cı il Azərbaycanın tunc dövrü abidələri haqqında tematik planı öz əksini tapır [36]. Bundan əlavə Milli Azərbaycan Tarixinin əməkdaşları Nərgiz Əliyeva, Nasir Quluzadə və Emin Məmmədov Davud bəy Şərifovun irsini araşdırarkən onun yalnız 1926-cı il Çovdar qazıntılarından bəhs ediblər [6, s. 31-34]. Tədqiqatçı Şərqiyyə Sadıqzadə isə Çovdarda Davud bəy Şərifov tərəfindən aşkarlanmış bütün bəzək əşyalarını kompleks şəkildə nəşr edib. Lakin ədəbiyyatda qazıntılarla bağlı istinad göstərilməyib [15]. Belə nəticəyə gəlmək olar ki, bu hesabatlar muzeydən götürülüb, istifadə edilib və kimsə şəxsi kolleksiyasında qalıb. Beləliklə Davud bəy Şərifov həm də 1927-ci ildə Çovdar ərazisində olub və MATM-nin "Arxeologiya Elmi Fond" şöbəsində 1 №-li İnt inventar kitabındakı qeydlərdən məlum olur ki, Şərifov 1927-ci ildə Çovdarda kəşfiyyat xarakterli qazıntı işləri aparıb. Muzeyə gətirilən materialların yarısı təsadüfi tapıntı kimi, digər yarısı isə pulla alınmış material kimi kitaba salınıb. Onun 1927-1928-ci il çöl tədqiqat işləri nəşr olunmayıb, bu günə kimi digər arxeoloji əsərlərdə 1928-ci il qazıntıları ilə bağlı göstərilən istinadlar isə yalnızdır [20].

Davud bəy Şərifovun tədqiq etdiyi abidələr Xocalı Gədəbəy mədəniyyətinin xüsusiyyətlərinə malikdir və mədəniyyətin Gədəbəy qrupuna aid edilir [27]. Daş qutu qəbirlər böyük sal daşlardan hörülüb (Şəkil 1).

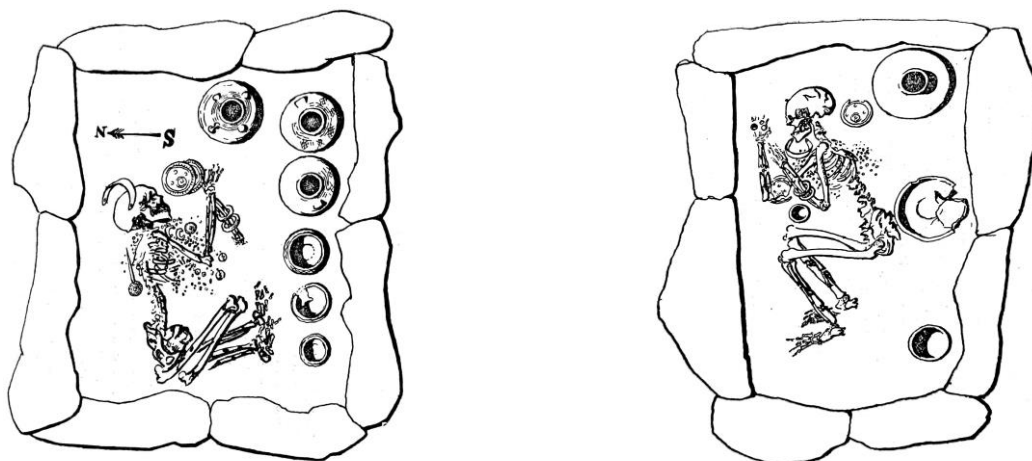

Şəkil 1. Daş qutu qəbirlər

İndividual dəfn ediləndən sonra ətrafına qəbir hədiyyələri qoyulub. Qəbir avadanlığı müxtəlif təyinatlı keramika məmulatından (şəkil 2), tunc məmulatı (qazan, kəmər, dingə, sırğa, quş və aypara formalı asmalar, bilərziklər, üzüklər, muncuq və düymələr, sancaqlar, sinə bəzəkləri, halqalar, iynə, biz, bıçaq, xəncər, xəncər başlığı), 1 ədəd dəmir məmulatı (nizə), obsidian ox ucları, əqiq və balıq-qulağından olan muncuqlardan ibarətdir.

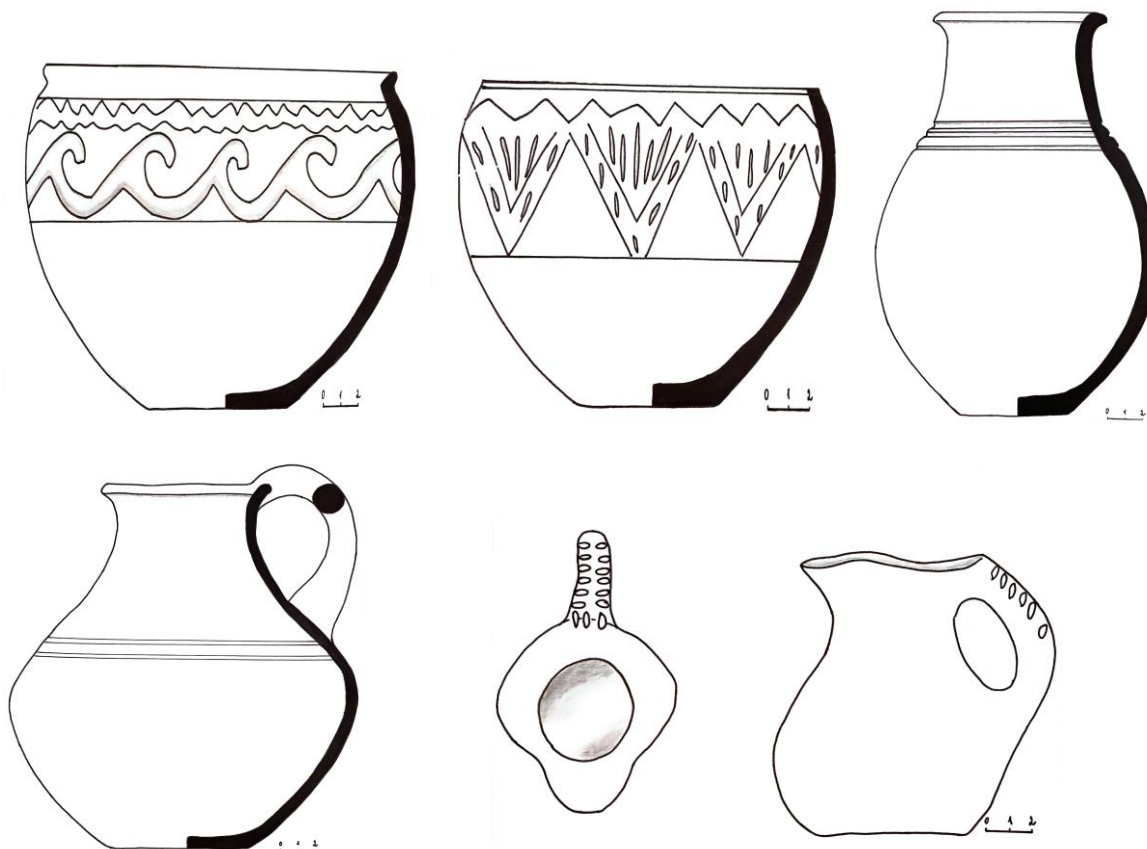

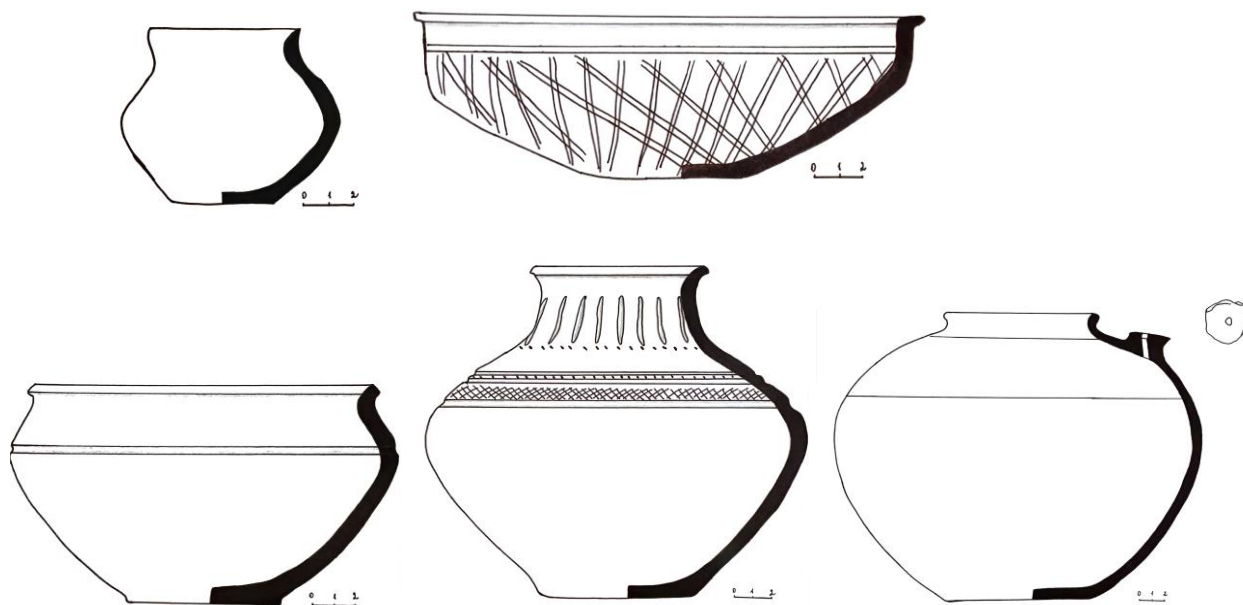

Şəkil 2. Milli Azərbaycan Tarixi Muzeyinin “Gəncə-Çovdar kolleksiyasından”

Bu ərazidə arxeoloji qazıntı aparən Davud bəy Şərifovun 9 №-li (186-204 nömrələri ilə) və 19 №-li (294-316 nömrələri) (MATM, inv kitabı № 1) qəbirlərini Münəvvər Hüseynova özünün son tunc-erkən dəmir dövrü keramikası ilə bağlı tədqiqatında e.ə XIV-XIII əsrlərə aid edib [10, 19]. Arxeoloji materiallardan da Davud bəy Şərifovun tədqiq etdiyi daş qutu qəbir abidələrinin son tunc dövrünə aid olması məlum olur. Çovdar ərazisindən əldə olunan materialların Xocalı kurqanları, Dolanlar, Gədəbəydən tapılan materiallarla analoji təhlillərinə rast gəlinir [22, s. 16].

Davud bəy Şərifov tərəfindən əldə olunan bütün materiallar Milli Azərbaycan Tarixi Muzeyinin “Arxeologiya elmi fond” şöbəsində qorunmaqdadır.

Azərbaycanın qərb bölgəsində 1929-1934-cü illər ərzində arxeoloji qazıntı işləri aparılmayıb [9, s. 10]. Bu dövrdə Daşkəsənə ayaq açan təbiət elmləri ilə bağlı alimlər burada Orta Yura paleofloristik abidəsini (150 milyon il) qeydə alıblar [39]. Sonrakı tədqiqat dövrlərində də Çovdarda aparılan çöl araşdırma işlərinə təsadüf olunmur.

Daha sonralar 1983-1985-ci illərdə Qoşqarçay mis-profin yatağında aparılan geoloji işlər zamanı ətraf ərazilərə baxış keçirilib, burada arxeoloji abidələrin olması haqqında şifahi məlumatlar verilib [7].

Çovdar ərazisində sonuncu geniş arxeoloji qazıntı işləri Müstəqil Azərbaycan Respublikası dövründə aparılıb.

MİNNƏTDARLIQ

Çovdar kəndi ərazisində aparılan qazıntılarla bağlı araşdırmada mənə istiqamət göstərmiş, ədəbiyyat yardımı etmiş, texniki məsələlərdə kömək etmiş başda MATM-nin əməkdaşı t.ü.f.d.Nasir Quluzadə və AMEA Arxeologiya və Antropologiya İnstitutunun əməkdaşı t.ü.f.d İdris Əliyev olmaqla, xüsusilə elmi rəhbərim t.ü.f.d Səfər Aşurova,eyni zamanda t.e.d., prof. Nəcəf Müseyibli və t.ü.f.d.Dmitriy Kirichenkoya, t.ü.f.d Şamil Nəcəfov, t.ü.f.d Yaqub Məmmədov,b.e.i Fidan Əliyeva, e.i Arzu Abdullayeva, k.e.i Xuraman Əhmədova və b.lab Nərmin Bayramovaya, övladım Hüseynli Əkbərə sonsuz təşəkkürlərimi bildirirəm.



ƏDƏBİYYAT

1. AMEA MATM “Elmi arxeologiya fondu”nun materialları: inv. № I kitab
2. AMEA MATM “Elmi arxeologiya fondu”nun materialları: inv. № III kitab
3. Azərbaycanın ilk peşəkar arxeoloq və muzeyşünası Davud bəy Şərifovun anadan olmasının 130 illiyinə həsr olunmuş “Azərbaycan tarixinin öyrənilməsində muzeylərin rolu” V Elmi Respublika Konfransının materialları - Bakı, - 19.VI. - 2015. - 320 s
4. Əliyeva, N. Milli Azərbaycan Tarixi Muzeyi: Tarix, Elm və Mədəniyyət (məqalə və məruzələr toplusu) /N. Əliyeva .- Bakı: Elm və Təhsil. -2017,- 200 s.
5. Əhmədov, Q. Elmi irsimizdən Davudbəy Mikayıl oğlu Şərifov/ Q.Əhmədov. –Bakı: Azərbaycan EA Xəbərləri. Tarix və Hüquq seriyası. -1998. №1, -s. 146-148
6. Əliyeva, N., Davud Bəy Şərifov. Kitab-albom / N. Əliyeva, N.Quluzadə, E. Məmmədov.- Bakı: “Elm və Təhsil”. -2017. - 60 s.
7. Fətəliyev, R. Qaşqaçay tapıntıları və geoarxeologiya haqqında düşüncələr // Azərbaycan Arxeologiyası.Fətəliyev. R. Bakı:-1999, cild I, № 3-4 , -s. 134-137
8. Xəlili. F. Arxeoloji Materiallar Azərbaycan Tarixinin öyrənilməsində mənbə kimi (Milli Azərbaycan Tarixi Muzeyinin materialları əsasında) / F.Xəlili. - Bakı: Avropa, - 2017. -178 s.
9. Xəlilov, C.A. Qərbi Azərbaycanın tunc dövrü və dəmir dövrünün əvvəllərinə aid arxeoloji abidələri / C.A.Xəlilov. -Bakı: -1959. - 171 s
10. Hüseynova, L. “Çovdar nekropolunun 207 №-li daş qutu qəbrindən aşkarlanan keramika məmulatı” // Azərbaycanda Arxeoloji İrsin Tədqiqi, Tarixi və Nəzəriyyəsinin Aktual Məsələləri. Bəhlül İbrahimlinin 70 illik yubileyinə həsr olunmuş məqalələr toplusu / L.Hüseynova. –Bakı:- 2023. - s. 195-201
11. Hüseynova, M. Sovet Azərbaycanının ictimai elmləri 1920-1980-ci illər. Biblioqrafiya göstəricisi. Arxeologiya və etnoqrafiya seriyası / M.Hüseynova. -Bakı: ”Elm” nəşriyyatı.- 1963, -248 s
12. İbrahimova, İ. Azərbaycan Tarixi Muzeyinin 20-ci illərdə apardığı arxeoloji tədqiqat işlərindən // Azərbaycan Arxeologiyası. İbrahimova.İ. - Bakı:- 1999, cild I, № 3-4. - s 92-95.
13. İsmayılzadə Q. Yaxın və uzaq sələflərim / Q.İsmayılzadə. - Bakı, -2021. s 67-77
14. Qrindaum, A.İ. “Azərbaycan tarixi, arxeologiyası və etnoqrafiyası üzrə ədəbiyyatların biblioqrafik göstəricisi” I buraxılış. (1920-1948-ci illərdə Azərbaycan SSR –də nəşr olunmuş ədəbiyyatlar) / A.İ. Qrindaum,- MATM “Elmi Arxiv” İnv № 796 (və ya 398).- 66 s
15. Sadıqzadə, Ş.Q. Qədim Azərbaycan bəzəkləri / Ş.Q.Sadıqzadə.- Bakı: “ İşıq nəşriyyatı”, - 1971. – 82 c
16. Берцелиус- Налчагаров, С.Л. Раскопки в окрестностях сел.Баян Ганжинского уезда (лето 1925) // - Известия Азкомстариса, Баку: -1929. -вып. 4, -тетрадь 2, -с 231-238
17. Гукасов , В.Т. Отчет о Раскопках в Ганджинском и Шамхорском уездах // АМЕА MATM Elmi Arxivi, İnv № 36,-1921 г. лист 8.
18. Доклад о работе Азгосмузея за 1925-1929 г //–MATM: “Elmi Arxiv”.İnv №299- 49
19. Гусейнова, М. Керамика Восточного Закавказия эпохи поздней бронзы и раннего железа. XIV-IX вв.дон.э. М. Гусейнова. - Баку:“Элм”,-1973,- 126 с.
20. Известия Азкомстариса о-ва обследования и изучение Азербайджана / -Баку, №2.- 1926.122 с
21. Известия общества обследования и изучения Азербайджана /№ 4Баку,-1927. 243 с
22. Кесаманлы, Г.П. Медные котлы эпохи поздней бронзы из Азербайджана // Краткие Сообщения Инстута Археологии. Москва:- Издательство "Наука".- Вып.108. - 1966. -142 с.
23. Кесаманлы, Г.П. Археологические Памятники эпохи бронзы и раннего железа Дашкесанского района. - Баку: -1999, -178 с
24. Книга протоколов заседаний комитета Азгосмузея.1926-1929 г . –MATM: “Elmi Arxiv”. İnv № 841-339



25. Кулиев, Ф.Т. “Дашкесанское землетресение 5 февраля 1964 года”//Azərbaycan SSR Elm-lər Akademiyası Məruzələr: (elmi sessiyanın materialları)-Bakı : XXII cild.1966-ci il.-s. 27-28
26. Мещанинов, И. Изучение до-исторических памятников Азербайджана за последние пять лет //Известия общества обследования и изучения Азербайджана. Баку: -1929, № 8, Выпуск II.-15 с
27. Минкевич-Мустафаева, Н.В. Ходжалы-Кедабекская археологическая культура: диссер.// на соискание учст.канд. ист. наук.- Баку: 1961, - 339 с
28. Монетные клады Азербайджана и других республик, краев и областей Кавказа. Баку: Изд-во АзФАН, 1938. Выпуск II, - 103 с.
29. Отчет Азербайджанского Археологического комитета за 3-й год (1925-1926) //Известия Азербайджанского комитета охраны памятников страны, искусства и природы. Азкомстарис (б. Археологического Комитета). Посвящается X-летию Октябрьской Революции 1917-1927. - Баку,-1927.Вып.Ш, - 187 с
30. Отчетно-перспективные доклады, докладные записки о состоянии и деятельности Азербайджанского государственного музея. Перспективный план Азербайджанского государственного музея на 1927. (5.XI.1925- 27.XII.1927). AR Milli Arxiv İdarəsi. İnv № 57 fond, 370 №li sənəd.- 42 s
31. Отчет (предварительный) об археологических раскопках в окрестностях с Човдар Ганджинского уезда в августе-сентябре 1928 г. –МАТМ: “Elmi Arxiv”. -№ 81
32. Перспективные планы работ Отделов Азгосмузея и докладные записки с 1926-1930 г//–МАТМ: “Elmi Arxiv”. İnv № 343- 63
33. Производственные планы Азгосмузея на 1927-1929 г // Краткая характеристика исследовательских работ, проводившихся в Азгосмузее в1926/1927. 4 сентября 1927-1928.AR Milli Arxiv İdarəsi. İnv № 57 fond, 514 №li sənəd.
34. Проект постановления Гянджинского уездного исполнительного комитета об охране памятника Гек-Гель. // 28 июня 1928-22 декабря 1929 г. AR Milli Arxiv İdarəsi. İnv № 57 fond, 655 №lisənəd.
35. Садыхзаде, Ш.Г. О случайных археологических находках из окрестностей сел. Човдар. //Известия АН Азербайджанской ССР (серия общественных наук),Баку -1963, № 6, - с.13-25
36. Тематический план выставки на тему: "Памятники эпохи бронзы в Азербайджане".-МАТМ: “Elmi Arxiv” .-1940. İnv № 81
37. Шарифов Д.М. Раскопки близ с. Човдар Ганджинского уезда // Отдельный оттиск из 4-го выпуска Известий Азкомстариса, Баку: -1928.- 21 с
38. Шарифов Д.М. Раскопки близ с. Човдар Ганджинского уезда // Известия Азкомстариса о-ва обследования и изучения Азербайджана, -вып. 4, -тетрадь 2. Баку: -1929.- 325 с, 239-260
39. [https://az.wikipedia.org/wiki/%C3%87ovdar_\(Da%C5%9Fk%C9%99s%C9%99n\)](https://az.wikipedia.org/wiki/%C3%87ovdar_(Da%C5%9Fk%C9%99s%C9%99n))

HISTORY OF THE STUDY OF ARCHAEOLOGICAL MONUMENTS IN THE CHOVDAR TERRITORY OF THE VILLAGE IN 1926-1928 (PART II)

L.A. Huseynova

Davud Bey Sharifov, director of the National Azerbaijan History Museum, started archaeological excavations in the Chovdar area in 1926. He was also in the territory of Chovdar in 1927, and it is known from his notes in the Inventory book No. 1 in the "Archaeology Scientific Fund" department of the MATM that Sharifov conducted exploratory excavations in Chovdar in 1927. Half of the materials brought to the museum were recorded as accidental finds, and the other half as material purchased with money. His 1927-1928 field research works have not been published, and the re-



ferences to the 1928 excavations in other archaeological works are still false. The monuments studied by Davud Bey Sharifov have the characteristics of Khojaly Gadabey culture and belong to the Gadabey group of the culture. Stone box graves are made of large raft stones. After the individual was buried, grave gifts were placed around him. Grave equipment consists of ceramic products of various purposes, bronze products, 1 iron product, obsidian arrowheads, agate and fish ear beads. From the archaeological materials, it is known that the stone box grave monuments studied by Davud Bey Sharifov belong to the Late Bronze Age.

Keywords: *Chovdar, Khojaly-Gadabey culture, archaeological excavations, kurgan, stone box grave*

ИСТОРИЯ ИЗУЧЕНИЯ АРХЕОЛОГИЧЕСКИХ ПАМЯТНИКОВ НА ТЕРРИТОРИИ СЕЛА ЧОВДАР В 1926-1928ГГ (ЧАСТЬ II)

Л.А. Гусейнова

В 1926г. в районе Човдара начал археологические раскопки директор Национального музея истории Азербайджана Давуд-бек Шарифов. Из записей в Инвентарной книге №1 «Научного фонда археологии» МАТМ известно, что в 1927г. Давуд-бек Шарифов проводил разведывательные работы в Човдаре. Часть привезенных в музей материалов была зафиксирована как случайные находки, а другая часть – как материалы, купленные за деньги. Его полевые исследования 1927-1928 годов не опубликованы, а ссылки на раскопки 1928 года в других археологических трудах до сих пор являются неточными. Памятники, исследованные Давуд-беком Шарифовым принадлежат к гедабекской ветви Ходжалы-Гедабекской культуры. Каменные ящики построены из крупных каменных плит. В могилу укладывался покойный, сопровождающийся могильным инвентарем. Погребальный инвентарь состоит из керамических изделий различного назначения, бронзовых изделий, одного железного изделия, обсидиановых наконечников стрел, готовых бусин и раковин. По археологическим материалам известно, что каменные ящики, исследованные Давуд-беком Шарифовым относятся к эпохе поздней бронзы.

Ключевые слова: *Човдар, Ходжалы-Гедабекская культура, археологические раскопки, курган, могила-ящик.*